

**WERKZEUGE FÜR
INDEX MEHRSPINDEL-DREHAUTOMATEN**

**TOOLS FOR
INDEX MULTI-SPINDLE MACHINE**

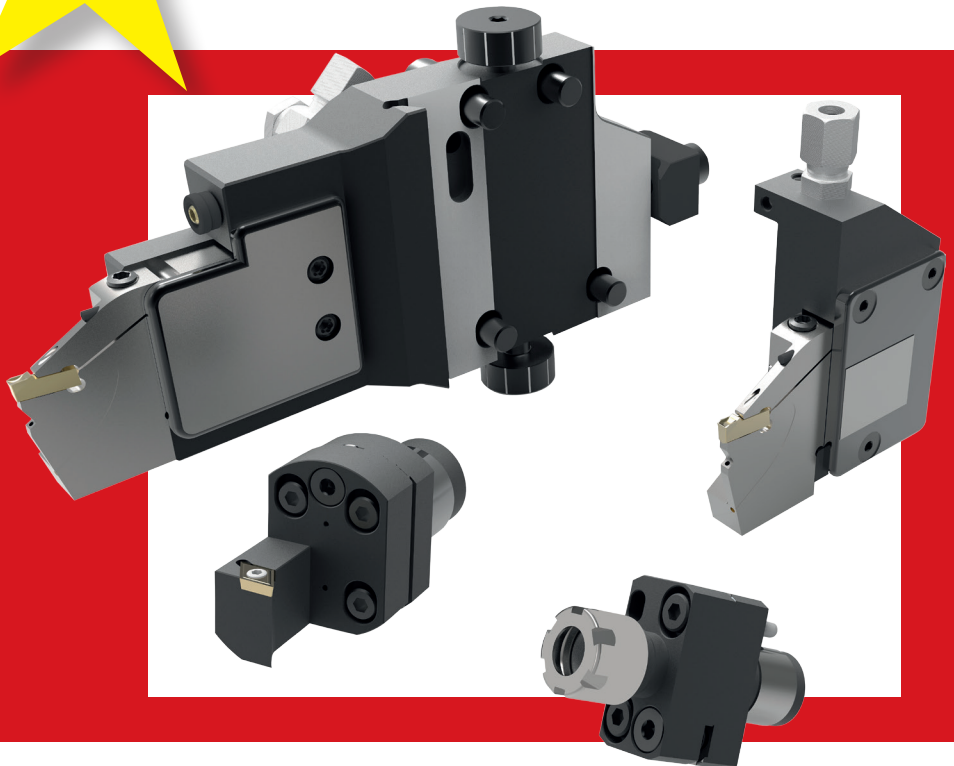

INHALTSVERZEICHNIS/SUMMARY

Grundhalter für INDEX MS16 - MS52 / Basic holder for INDEX MS16 - MS52	1-5
Kassetten Typ K842 / Cassette type K842	6-9
Grundhalter für Rückseitenbearbeitung Durchmesser 15mm / Basic holder for back working diameter 15mm	10
Halter für Rundschäfte ab 8mm / Holder for round shank from a diameter of 8mm	11
Halter für ER-Spannzangen / Holder for ER collet chuck.....	12
Halter für HORN Schneidplatte Typ 105 / Holder for HORN insert type 105.....	13
Halter für Wendepatte DC.. / Holder for insert DC.....	14
Halter für Wendepatte VC.. / Holder for insert VC..	15
Grundhalter für Rückseitenbearbeitung Durchmesser 22mm / Basic holder for back working diameter 22mm	16
Grundhalter für Rückseitenbearbeitung Durchmesser 24mm / Basic holder for back working diameter 24mm	17
Halter für Rundschäfte ab 8mm / Holder for round shank from a diameter of 8mm	18
Halter für ER-Spannzangen / Holder for ER collet chuck.....	19
Halter für HORN Schneidplatte Typ 105 / Holder for HORN insert type 105.....	20
Halter für Wendepatte DC.. / Holder for insert DC.....	21
Halter für Wendepatte VC.. / Holder for insert VC..	22
Grundhalter für Rückseitenbearbeitung Durchmesser 32mm / Basic holder for back working diameter 32mm	23
Grundhalter für Rückseitenbearbeitung Durchmesser 42mm / Basic holder for back working diameter 42mm	24
Halter für Rundschäfte ab 8mm / Holder for round shank from a diameter of 8mm	25
Halter für ER-Spannzangen / Holder for ER collet chuck.....	26
Halter für HORN Schneidplatte Typ 105 / Holder for HORN insert type 105.....	27
Halter für Wendepatte DC.. / Holder for insert DC.....	28
Halter für Wendepatte VC.. / Holder for insert VC..	29

Grundhalter für INDEX MS16 mit innerer Kühlmittelzufuhr
Basic holder for INDEX MS16 with through coolant supply

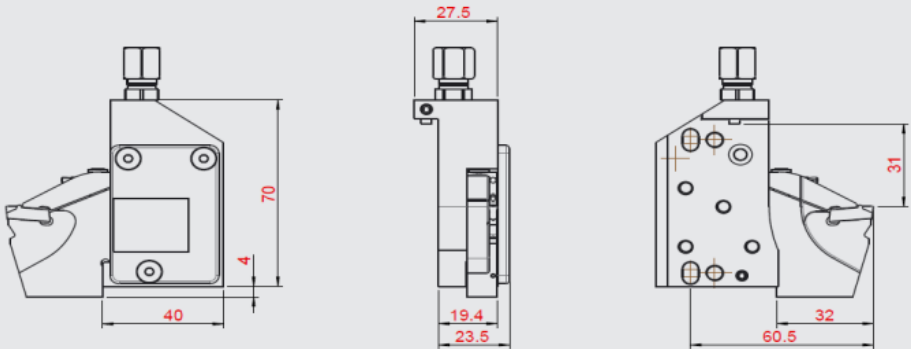
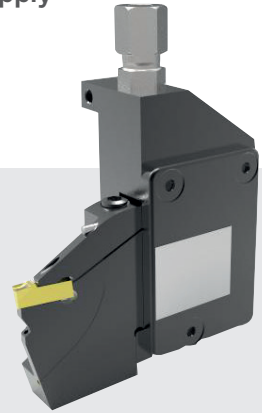

Bestell-Nummer Order number	Bezeichnung Description
28-0116	R968.0842.MS.A06.01-IK

Ersatzteile / Spare parts

Anschlag Limit stop	Kühlmittelanschluss Coolant supply	Spannschraube Clamping screw	Dichtring Sealing ring
968-MS-A06-002	004.00.19	001.01.70	002.00.172

Kassette muss separat bestellt werden, siehe Seite 7-9
Cassette must be ordered separately, see page 7-9

Grundhalter für INDEX MS18 - MS22 mit innerer Kühlmittelzufuhr
Basic holder for INDEX MS18 - MS22 with through coolant supply

für Lage 6
 for position 6

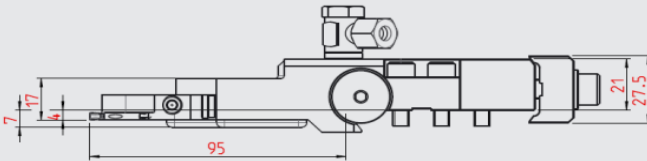
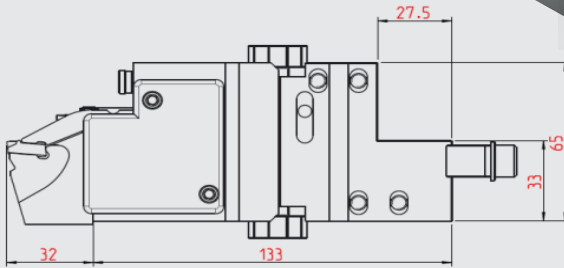
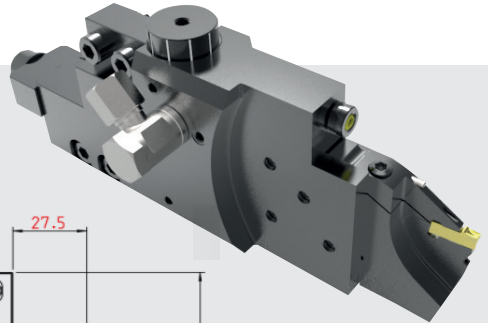

R=rechts wie gezeichnet, L=Linksausführung
 R=right hand version shown, L=left hand version

Bestell-Nummer Order number	Bezeichnung Description
28-0089	R968.0842.MS.B06.01-IK
28-0091	L968.0842.MS.B06.01-IK

Ersatzteile / Spare parts

Anschlag rechts Limit stop right	Anschlag links Limit stop left	Spannschraube Clamping screw	Dichtring Sealing ring	Höhenverstellchr. Height adjustment screw
968-MS-B06-003	968-MS-B06-002	001.01.70	002.00.172	968.MS.D06.006-HVS
Kühlmittelanschluss Coolant supply	Kühlspritzdüse Coolant nozzle	Spannpratze Clamping claw	Zylinderschraube Cylinder screw	
004.00.16	001.01.74	28-0087	001.00.149	

Kassette muss separat bestellt werden, siehe Seite 7-9
 Cassette must be ordered separately, see page 7-9

Grundhalter für INDEX MS18 - MS22 mit innerer Kühlmittelzufuhr
Basic holder for INDEX MS18 - MS22 with through coolant supply

für Lage 1-5
for position 1-5

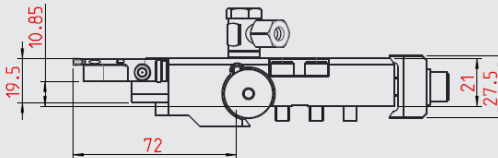
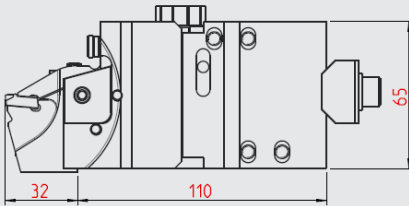
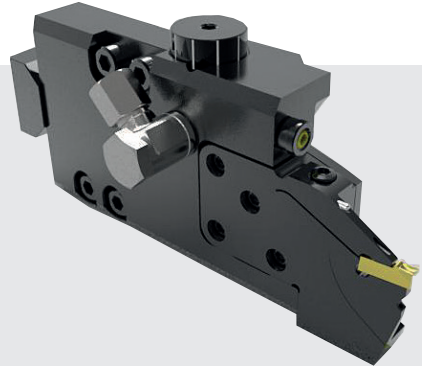

L=links wie gezeichnet,
L=left hand version shown, R=Rechtausführung
R=right hand version

Bestell-Nummer Order number	Bezeichnung Description
28-0147	R968.0842.MS.B06.04-IK
28-0146	L968.0842.MS.B06.04-IK

Ersatzteile / Spare parts

Anschlag rechts Limit stop right	Anschlag links Limit stop left	Spannschraube Clamping screw	Dichtring Sealing ring	Höhenverstellechr. Height adjustment screw
968-MS-B06-003	968-MS-B06-002	001.01.70	002.00.172	968.MS.D06.006-HVS
Kühlmittelanschluss Coolant supply	Kühlspritzdüse Coolant nozzle	Spannpratze Clamping claw	Zylinderschraube Cylinder screw	
004.00.16	001.01.74	28-0148	001.00.149	

Kassette muss separat bestellt werden, siehe Seite 7-9
Cassette must be ordered separately, see page 7-9

Grundhalter für INDEX MS32 - MS40 mit innerer Kühlmittelzufuhr
Basic holder for INDEX MS32 - MS40 with through coolant supply

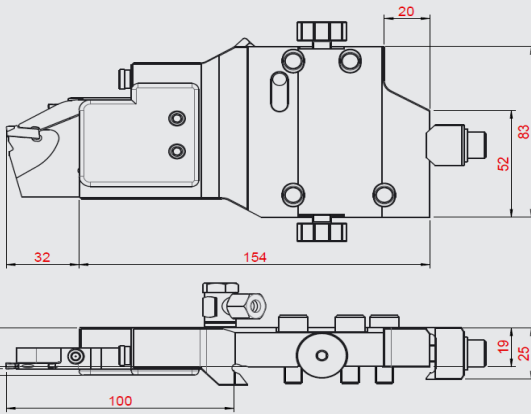
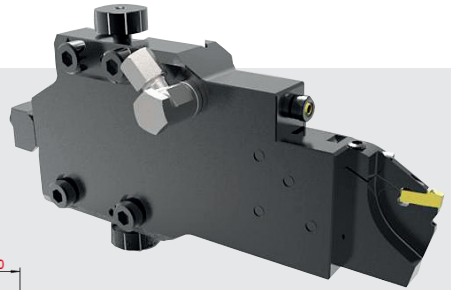

R=rechts wie gezeichnet, L=Linksausführung
 R=right hand version shown, L=left hand version

Bestell-Nummer Order number	Bezeichnung Description
28-0080	R968.0842.MS.D16.01-IK
28-0082	L968.0842.MS.D16.01-IK

Ersatzteile / Spare parts

Anschlag rechts Limit stop right	Anschlag links Limit stop left	Spannschraube Clamping screw	Dichtring Sealing ring	Höhenverstellchr. Height adjustment screw
968-MS-D06-003	968-MS-D06-002	001.01.70	002.00.172	968.MS.D06.006-HVS
Kühlmittelanschluss Coolant supply	Kühlspritzdüse Coolant nozzle	Spannpratze Clamping claw	Zylinderschraube Cylinder screw	
004.00.16	001.01.74	28-0087	001.00.148	

Kassette muss separat bestellt werden, siehe Seite 7-9
 Cassette must be ordered separately, see page 7-9

Grundhalter für INDEX MS52 mit innerer Kühlmittelzufuhr
Basic holder for INDEX MS52 with through coolant supply

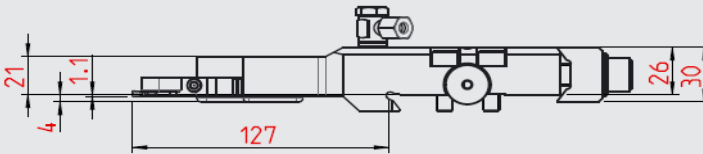
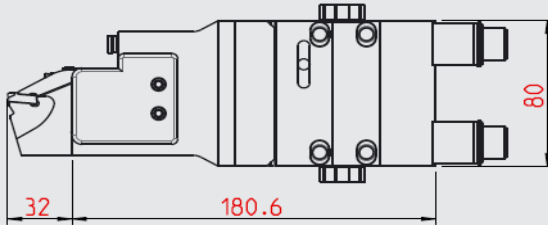
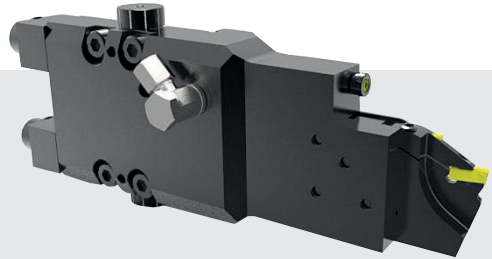

R=rechts wie gezeichnet, L=Linksausführung
R=right hand version shown, L=left hand version

Bestell-Nummer Order number	Bezeichnung Description
28-0120	R968.0842.MS.E06.01-IK
28-0123	L968.0842.MS.E06.01-IK

Ersatzteile / Spare parts

Anschlag rechts Limit stop right	Anschlag links Limit stop left	Spannschraube Clamping screw	Dichtring Sealing ring	Höhenverstell Schr. Height adjustment screw
968-MS-D06-003	968-MS-D06-003	001.01.67	002.00.172	968.MS.D06.006-HVS
Kühlmittelanschluss Coolant supply	Kühlspritzdüse Coolant nozzle	Spannpratze Clamping claw	Zylinderschraube Cylinder screw	
004.00.16	001.01.74	28-0100	001.00.148	

Kassette muss separat bestellt werden, siehe Seite 7-9
Cassette must be ordered separately, see page 7-9

Übersicht INDEX-Kassetten

Overview INDEX-Cassette

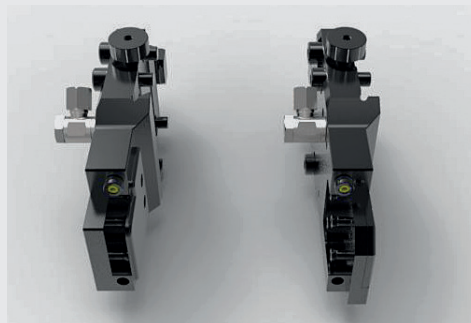

R968..

L968..



RK842.SDJCR.07.1.2.IK
LK842.SDJCL.07.1.2.IK

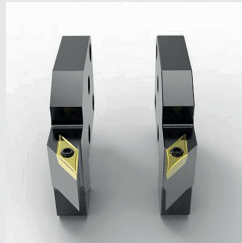

RK842.SVJCR.11.1.2.IK
LK842.SVJCL.11.1.2.IK

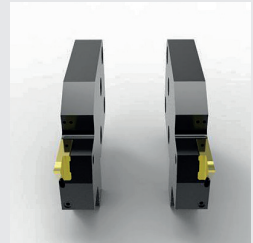

RNK274.0842.1.4.04.IK
LNK274.0842.1.4.04.IK

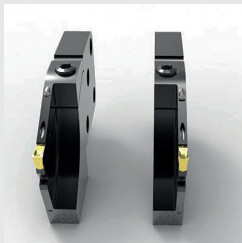

R/LNK.100..
R/LNK.101..



RNK224....
LNK224....

**Kassette Typ K842 für Wendepatte DC.. 07 02 ..
mit innerer Kühlmittelzufuhr**

Cassette type K842 for insert DC..07 02.. with through coolant supply

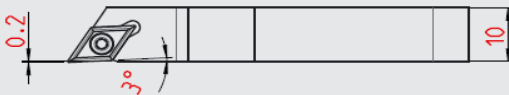
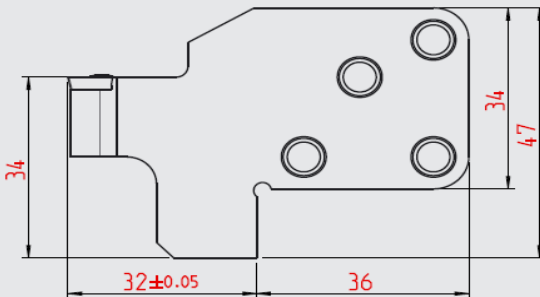
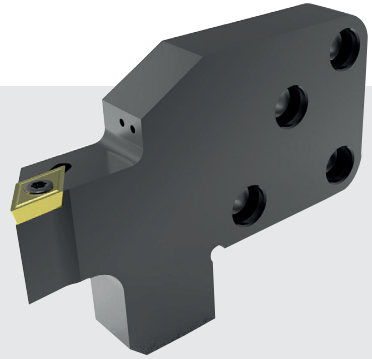

R=rechts wie gezeichnet, L=links spiegelbildlich
R=right hand version shown, L=left hand version

Bestell-Nummer Order number	Bezeichnung Description	für Wendeschneidplatte for cutting insert
28-0108	RK842.SDJCR.07.1.2.IK	DC..07 02..
28-0084	LK842.SDJCL.07.1.2.IK	DC..07 02..

Ersatzteile / Spare parts

Spannschraube
Clamping screw

001.01.01

**Kassette Typ K842, für Wendepatte VC.. 11 03 ..
mit innerer Kühlmittelzufuhr**

Cassette typ K842 for insert VC ..11 03.. with through coolant supply

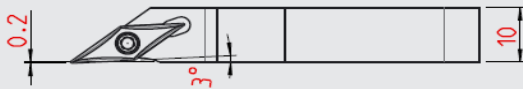
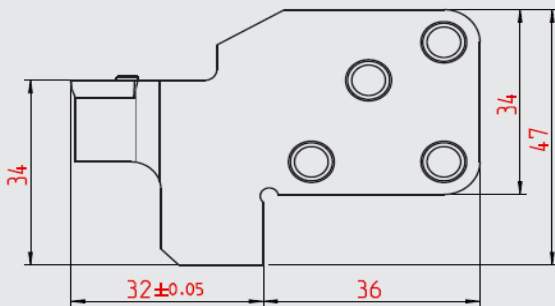

R=rechts wie gezeichnet, L=links spiegelbildlich
R=right hand version shown, L=left hand version

Bestell-Nummer Order number	Bezeichnung Description	für Wendeschneidplatte for cutting insert
28-0110	RK842.SVJCR.11.1.2.IK	VC..11 03..
28-0083	LK842.SVJCL.11.1.2.IK	VC..11 03..

Ersatzteile / Spare parts

Spannschraube
Clamping screw

001.01.08

**Kassette Typ K842 für Wendepatte HORN Typ 274
mit innerer Kühlmittelzufuhr**

Cassette type K842 for insert HORN type 274 with through coolant supply

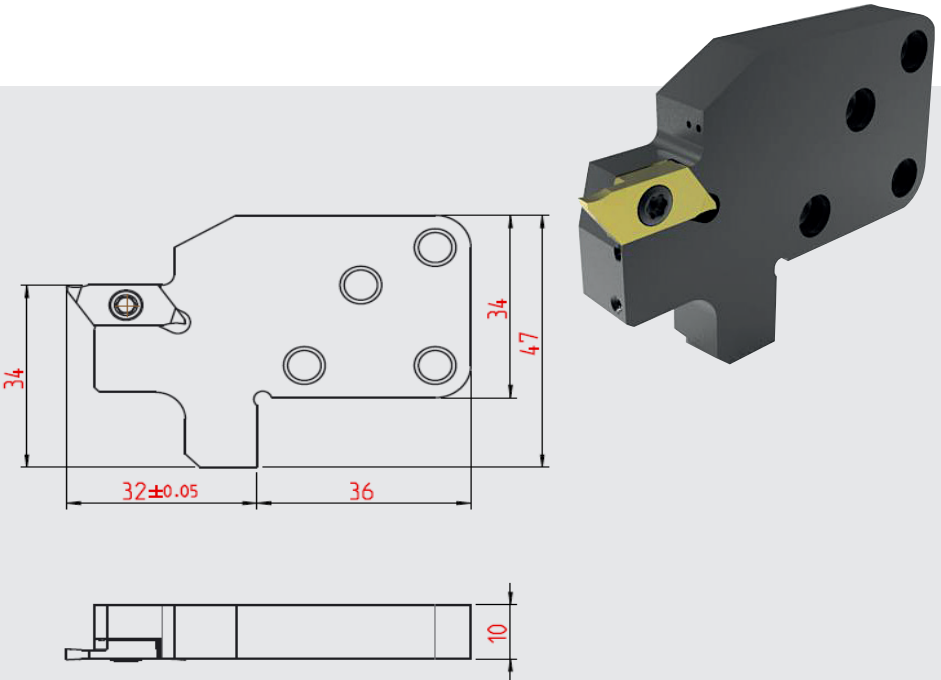

R=rechts wie gezeichnet, L=links spiegelbildlich
R=right hand version shown, L=left hand version

Bestell-Nummer Order number	Bezeichnung Description	für Wendeschneidplatte for cutting insert
28-0141	RNK274.0842.1.4.04.IK	HORN Typ 274
28-0142	LNK274.0842.1.4.04.IK	HORN type 274

Ersatzteile / Spare parts

Spannschraube
Clamping screw

001.01.39

Grundhalter für Rückseitenbearbeitung Durchmesser 15 mm
 Basic holder for back working diameter 15 mm

für INDEX-Mehrspindler mit innerer Kühlmittelzufuhr
 for INDEX-Multi spindle with through coolant supply

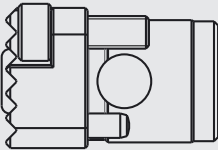
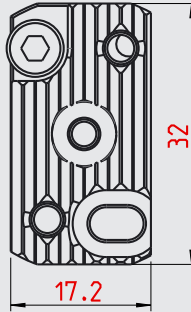
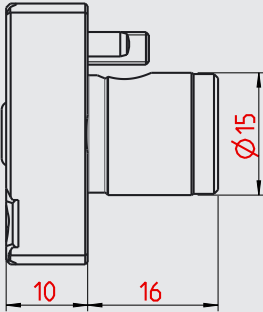
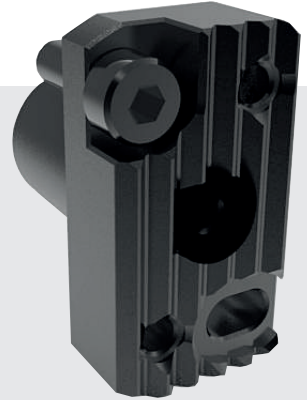

Bestell-Nummer Order number	Bezeichnung Description
28-0126	BGT.MS.0015.16

Ersatzteile / Spare parts

Dichtring Sealing ring	Zylinder Schraube Cylinder screw	Zylinderstift Cylinder pin
002.00.163	001.00.66	002.00.02

Halter für Rundschäfte ab Durchmesser 8 mm
Holder for round shanks from a diameter of 8 mm

für INDEX-Mehrspindler mit innerer Kühlmittelzufuhr
for INDEX-Multi spindle with through coolant supply

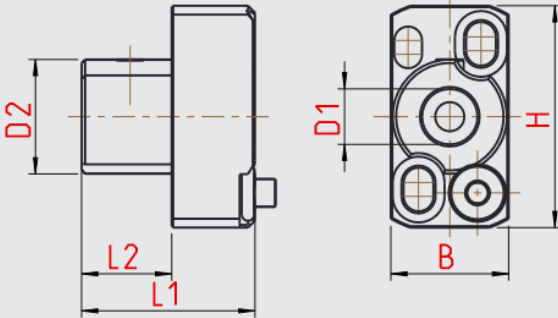

Bestell-Nummer Order number	Bezeichnung Description	d1	l1	l2	d2	H	B
28-0129	BKT.D008.1732.01.IK	8	25	13	16,5	32	17

Ersatzteile / Spare parts

Exzentrerschraube
Excenter screw

28-0101

Halter für ER-Spannzangen
Holder for ER-collet chuck

für INDEX-Mehrspindler mit innerer Kühlmittelzufuhr
 for INDEX-Multi spindle with through coolant supply

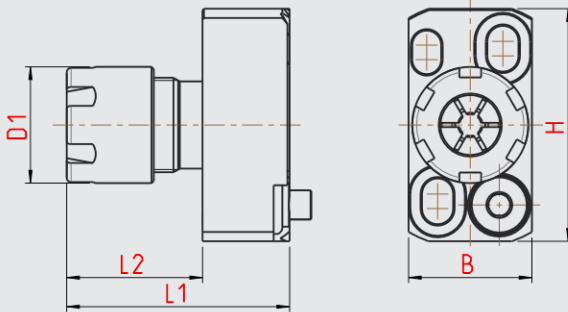
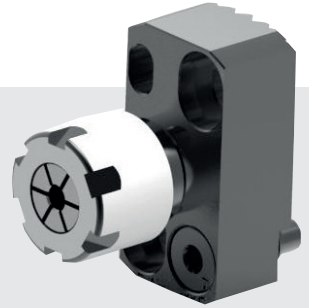

Bestell-Nummer Order number	Bezeichnung Description	Spannzange	l1	l2	d1	H	B
28-0128	BKT.ER11.1732.01.IK	ER11	31	19	16	32	17

Ersatzteile / Spare parts

Exzentrerschraube Excenter screw	Spannmutter	
28-0101	ER11	62.000.11

Halter für HORN Schneidplatte Typ 105
Holder for HORN insert type 105

für INDEX-Mehrspindler mit innerer Kühlmittelzufuhr
for INDEX-Multi spindle with through coolant supply

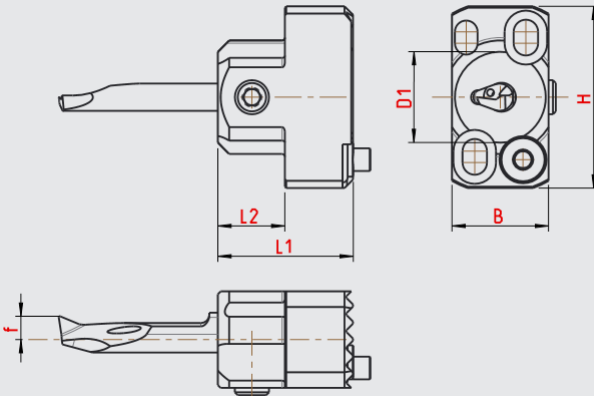
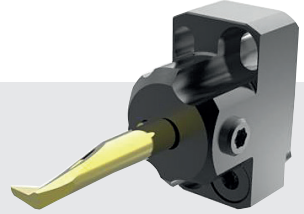

f=siehe Horn Supermini Typ 105

Bestell-Nummer Order number	Bezeichnung Description	l1	l2	d1	H	B
28-0143	BKT.105.1732.00.01.IK	24	12	20	32	17

Ersatzteile / Spare parts

Exzentrerschraube Excenter screw	Spannschraube Clamping screw
28-0101	001.01.36

Halter für Wendepplatten DC..
Holder for insert DC..

für INDEX-Mehrspindler mit innerer Kühlmittelzufuhr
 for INDEX-Multi spindle with through coolant supply

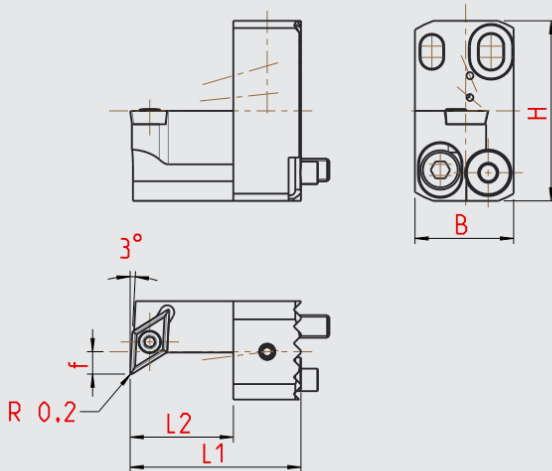

Bestell-Nummer Order number	Bezeichnung Description	Schneidplatte insert	f± 0,05	l1	l2	b	H
28-0127	RKT.SDJCR.07.1732.2.S.IK	DC.. 07 02 ..	4	30	18	17,5	32

Ersatzteile / Spare parts

Exzentrerschraube Excenter screw	Spannschraube Clamping screw	
28-0101	DC..07 02..	001.01.01

Halter für Wendepplatten VC..
Holder for insert VC..

für INDEX-Mehrspindler mit innerer Kühlmittelzufuhr
for INDEX-Multi spindle with through coolant supply

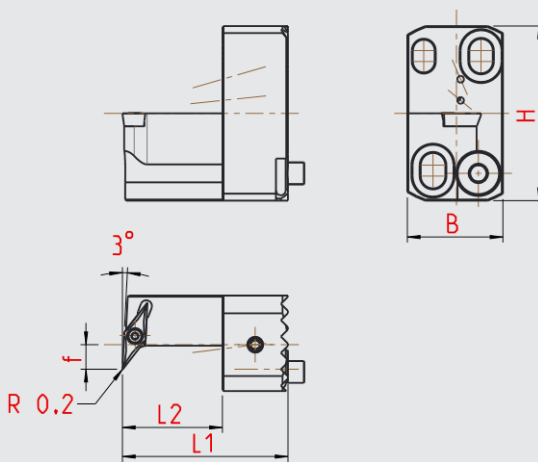

Bestell-Nummer Order number	Bezeichnung Description	Schneidplatte insert	f± 0,05	l1	l2	b	H
28-0130	RKT.SVJCR.07.1732.2.S.IK	VC.. 07 02 ..	4,5	30	18	17,5	32

Ersatzteile / Spare parts

Exzentrerschraube Excenter screw	Spannschraube Clamping screw	
28-0101	VC..07 02..	001.01.25

Grundhalter für Rückseitenbearbeitung Durchmesser 22 mm
 Basic holder for back working diameter 22 mm

für INDEX-Mehrspindler mit innerer Kühlmittelzufuhr
 for INDEX-Multi spindle with through coolant supply

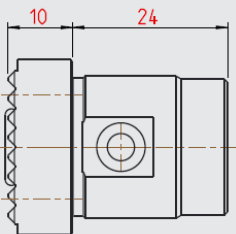
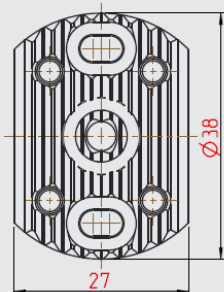
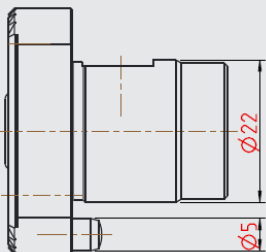
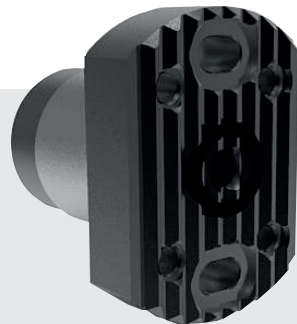

Bestell-Nummer Order number	Bezeichnung Description
28-0102	BGT.MS.0022.24

Ersatzteile / Spare parts

Dichtring Sealing ring	Zylinder Schraube Cylinder screw	Zylinderstift Cylinder pin
002.00.111	001.00.115	002.00.89

Grundhalter für Rückseitenbearbeitung Durchmesser 24 mm
Basic holder for back working diamter 24 mm

für INDEX-Mehrspindler mit innerer Kühlmittelzufuhr
for INDEX-Multi spindle with through coolant supply

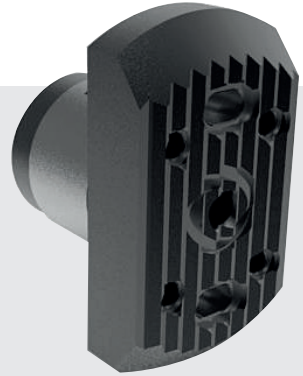
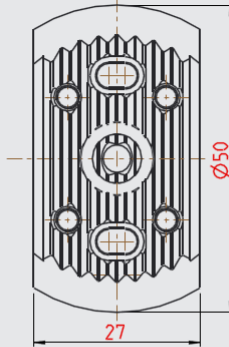
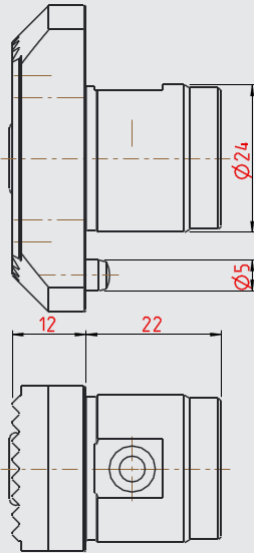

Bestell-Nummer Order number	Bezeichnung Description
28-0119	BGT.MS.0024.22

Ersatzteile / Spare parts

Dichtring Sealing ring	Zylinder Schraube Cylinder screw	Zylinderstift Cylinder pin
002.00.111	001.00.115	002.00.89

Halter für Rundschäfte ab Durchmesser 8 mm
Holder for round shanks from a diameter of 8 mm

für INDEX-Mehrspindler mit innerer Kühlmittelzufuhr
 for INDEX-Multi spindle with through coolant supply

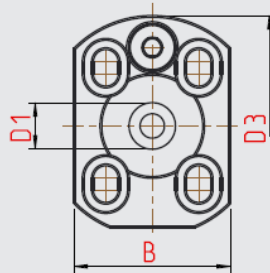
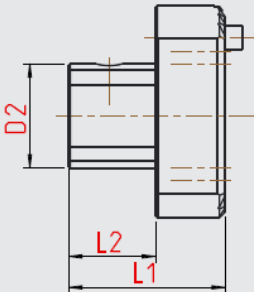

Bestell-Nummer Order number	Bezeichnung Description	d1	l1	l2	b	d2	d3
28-0106	BKT.D008.2738.01.IK	8	25	15	27	18	38
28-0125	BKT.D010.2738.01.IK	10	27	15	27	18	38

Ersatzteile / Spare parts

Exzentrerschraube
 Excenter screw

28-0101

Halter für ER-Spannzangen
Holder for ER-collet chuck

für INDEX-Mehrspindler mit innerer Kühlmittelzufuhr
for INDEX-Multi spindle with through coolant supply

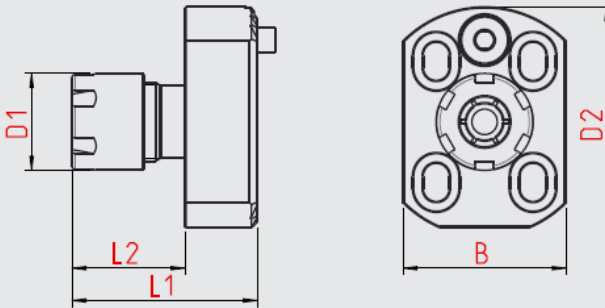
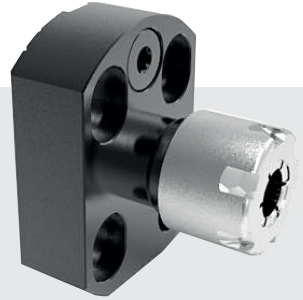

Bestell-Nummer Order number	Bezeichnung Description	Spannzange	l1	l2	b	d1	d2
28-0140	BKT.ER11.2738.01.IK	ER11	31	19	28	16	36

Ersatzteile / Spare parts

Exzentrerschraube Excenter screw	Spannmutter	
28-0101	ER11	62.000.11

Halter für HORN Schneidplatte Typ 105
Holder for HORN insert type 105

für INDEX-Mehrspindler mit innerer Kühlmittelzufuhr
 for INDEX-Multi spindle with through coolant supply

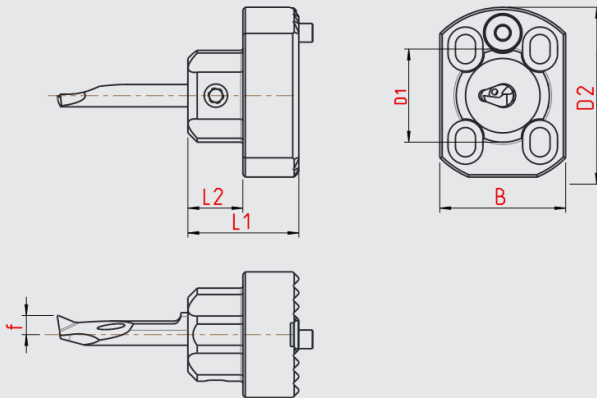

f=siehe Horn Supermini Typ 105

Bestell-Nummer Order number	Bezeichnung Description	l1	l2	b	d1	d2
28-0144	BKT.105.2738.00.01.IK	24	12	27	20	38

Ersatzteile / Spare parts

Exzentrerschraube Excenter screw	Spannschraube Clamping screw
28-0101	001.01.36

Halter für Wendepplatten DC..
Holder for insert DC..

für INDEX-Mehrspindler mit innerer Kühlmittelzufuhr
for INDEX-Multi spindle with through coolant supply

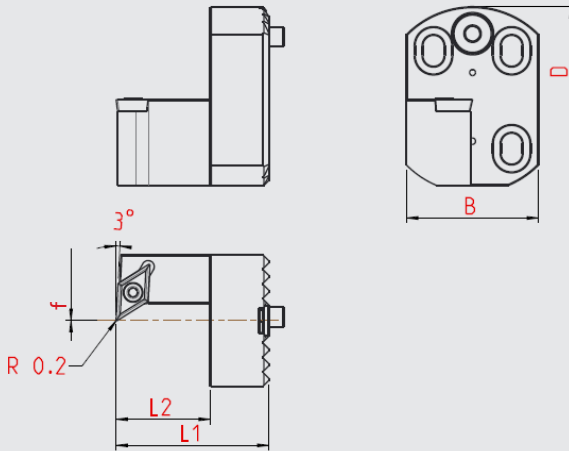

Bestell-Nummer Order number	Bezeichnung Description	Schneidplatte insert	f± 0,05	l1	l2	b	d
28-0103	RKT.SDJCR.07.2738.4.S.IK	DC.. 07 02 ..	0	31	19	27	38

Ersatzteile / Spare parts

Exzentrerschraube Excenter screw	Spannschraube Clamping screw	
28-0101	DC..07 02..	001.01.01

Halter für Wendepplatten VC.. Holder for insert VC..

für INDEX-Mehrspindler mit innerer Kühlmittelzufuhr
for INDEX-Multi spindle with through coolant supply

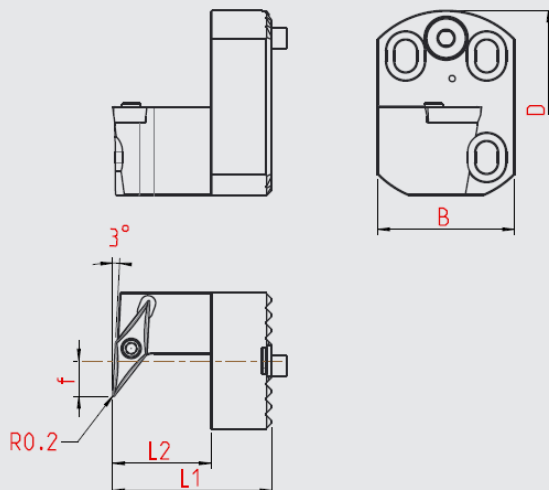

Bestell-Nummer Order number	Bezeichnung Description	Schneidplatte insert	f± 0,05	l1	l2	b	d
28-0124	RKT.SVJCR.11.2738.4.S.IK	VC.. 11 02 ..	7	31	19	27	38

Ersatzteile / Spare parts

Exzentrerschraube Excenter screw	Spannschraube Clamping screw	
28-0101	VC..11 02..	001.01.25

Grundhalter für Rückseitenbearbeitung Durchmesser 32 mm
Basic holder for back working diamter 32 mm

für INDEX-Mehrspindler mit innerer Kühlmittelzufuhr
for INDEX-Multi spindle with through coolant supply

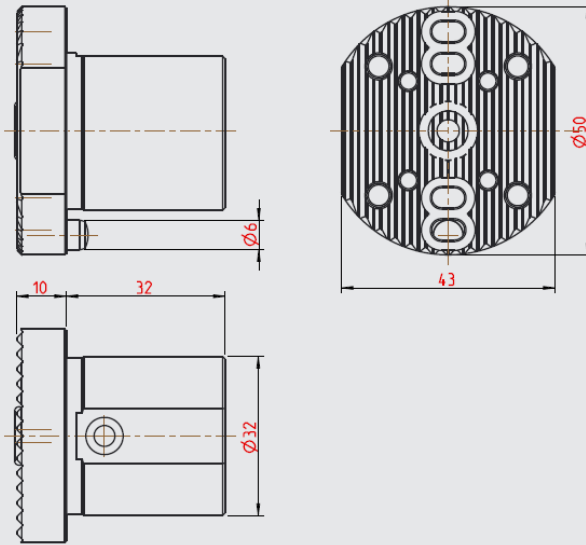
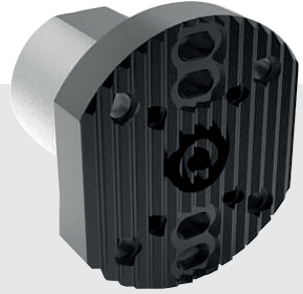

Bestell-Nummer Order number	Bezeichnung Description
28-0131	BGT.M5.0032.32

Ersatzteile / Spare parts

Dichtring Sealing ring	Zylinder Schraube Cylinder screw	Zylinderstift Cylinder pin
002.00.111	001.00.115	002.00.93
	001.00.14	

Grundhalter für Rückseitenbearbeitung Durchmesser 42 mm
 Basic holder for back working diameter 42 mm

für INDEX-Mehrspindler mit innerer Kühlmittelzufuhr
 for INDEX-Multi spindle with through coolant supply

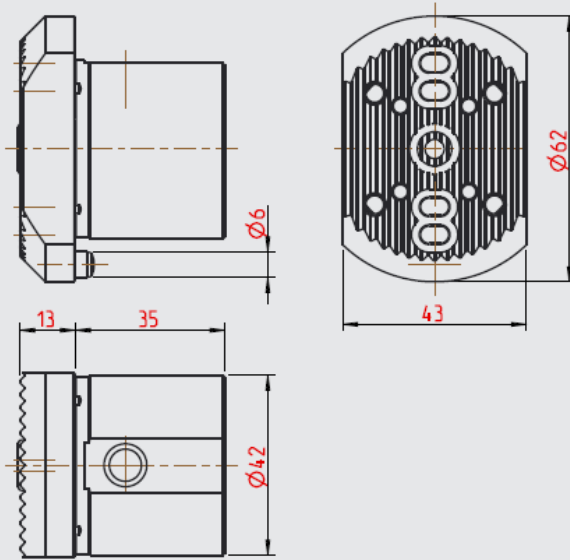
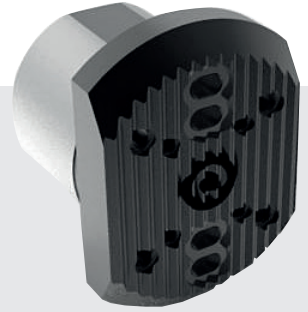

Bestell-Nummer Order number	Bezeichnung Description
28-0132	BGT.MS.0042.35

Ersatzteile / Spare parts

Dichtring Sealing ring	Zylinder Schraube Cylinder screw	Zylinderstift Cylinder pin
002.00.111	001.00.115	002.00.93
	001.00.14	

Halter für Rundschäfte ab Durchmesser 8 mm
Holder for round shanks from a diameter of 8 mm

für INDEX-Mehrspindler mit innerer Kühlmittelzufuhr
for INDEX-Multi spindle with through coolant supply

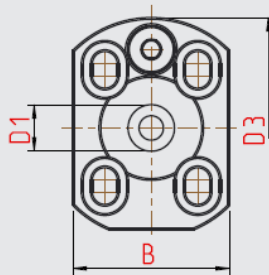
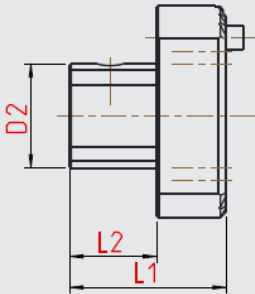

Bestell-Nummer Order number	Bezeichnung Description	d1	l1	l2	b	d2	d3
28-0106	BKT.D008.2738.01.IK	8	27	15	27	18	38
28-0125	BKT.D010.2738.01.IK	10	27	15	27	18	38
28-0136	BKT.D012.4350.01.IK	12	52	40	43	28	50
28-0137	BKT.D016.4350.01.IK	16	55	43	43	31	50

Ersatzteile / Spare parts

Exzentrerschraube
Excenter screw

28-0101

Halter für ER-Spannzangen
Holder for ER-collet chuck

für INDEX-Mehrspindler mit innerer Kühlmittelzufuhr
 for INDEX-Multi spindle with through coolant supply

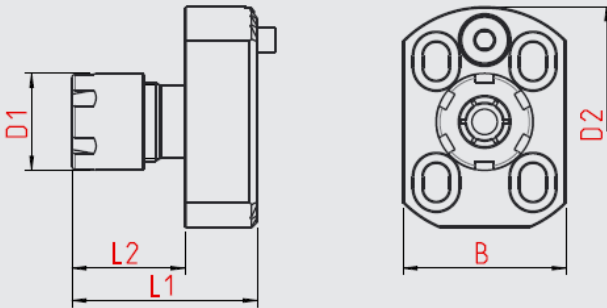
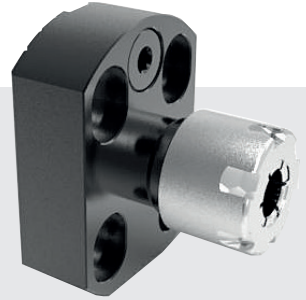

Bestell-Nummer Order number	Bezeichnung Description	Spannzange	l1	l2	b	d1	d2
28-0104	BKT.ER11.2738.01.IK	ER11	31	19	28	16	38
28-0135	BKT.ER20.4350.01.IK	ER20	55	43	43	28	50

Ersatzteile / Spare parts

Exzentrerschraube Excenter screw	Spannmutter	
28-0101	ER11	62.000.11
	ER20	62.000.20

Halter für HORN Schneidplatte Typ 105
Holder for HORN insert type 105

für INDEX-Mehrspindler mit innerer Kühlmittelzufuhr
for INDEX-Multi spindle with through coolant supply

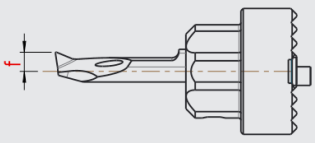
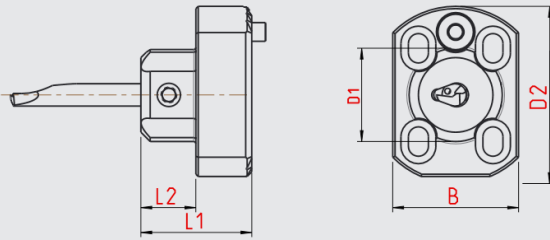

f=siehe Horn Supermini Typ 105

Bestell-Nummer Order number	Bezeichnung Description	l1	l2	b	d1	d2
28-0144	BKT.105.2738.00.01.IK	24	12	27	20	38
28-0145	BKT.105.4350.00.01.IK	24	12	43	20	50

Ersatzteile / Spare parts

Exzentrerschraube Excenter screw	Spannschraube Clamping screw
28-0101	001.01.36

Halter für Wendepplatten DC.. Holder for insert DC..

für INDEX-Mehrspindler mit innerer Kühlmittelzufuhr
for INDEX-Multi spindle with through coolant supply

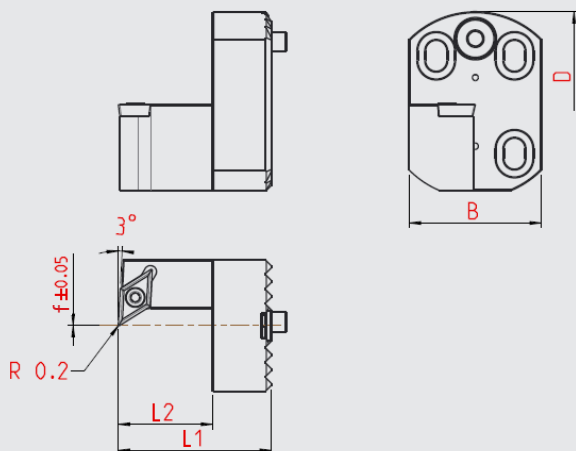

Bestell-Nummer Order number	Bezeichnung Description	Schneidplatte insert	f± 0,05	l1	l2	b	d
28-0103	RKT.SDJCR.07.2738.4.S.IK	DC.. 07 02 ..	4	30	18	17,5	34
28-0133	RKT.SDJCR.07.4350.4.S.IK	DC.. 11 T3 ..	4	30	18	43	50

Ersatzteile / Spare parts

Exzentrerschraube Excenter screw	Spannschraube Clamping screw	
28-0101	DC..07 02..	001.01.01
	DC..11 T3..	001.01.15

Halter für Wendepplatten VC..
Holder for insert VC..

für INDEX-Mehrschneider mit innerer Kühlmittelzufuhr
for INDEX-Multi spindle with through coolant supply

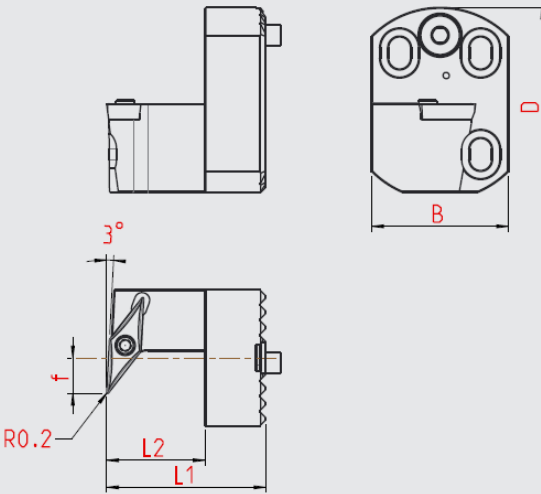

Bestell-Nummer Order number	Bezeichnung Description	Schneidplatte insert	f± 0,05	l1	l2	b	d
28-0124	RKT.SVJCR.11.2738.4.S.IK	VC.. 07 02 ..	7	31	19	27	38
28-0134	RKT.SVJCR.11.4350.4.S.IK	VC.. 11 03 ..	2	50	36	43	50

Ersatzteile / Spare parts

Exzentrerschraube Excenter screw	Spannschraube Clamping screw	
28-0101	VC..07 02..	001.01.25
	VC..11 03..	001.01.08

Das GRAF-Werkzeugprogramm mit Innenkühlung.
Fordern Sie die neuesten Unterlagen an!

The GRAF-Tool program with interior cooling.
Ask for the latest documents!

