

## SOLUZIONI SPECIALI | MANDRINI ATTACCHI E ALESATORI SPECIALI

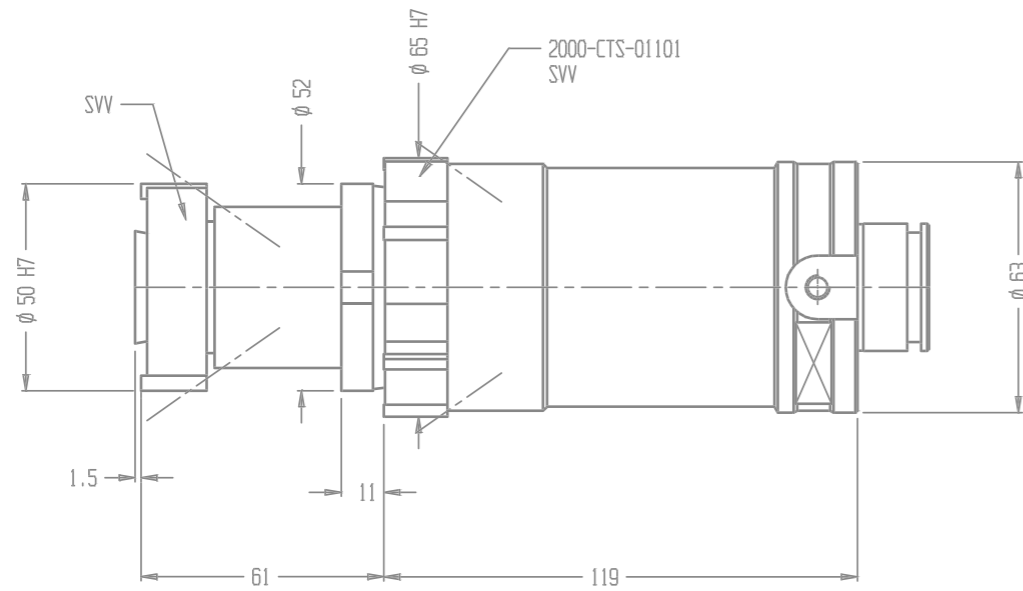

La nascita di un alesatore è fortemente legata al diametro da eseguire, alla sua tolleranza dimensionale (spesso ristretta) e alla rugosità del foro da ottenere. È quindi nella natura del prodotto ALVAN®, dover mantenere richieste di approvvigionamento rapide consegnando l'alesatore richiesto nella tolleranza richiesta nel più breve tempo possibile. Il servizio di riaffilatura e riplacchettatura, rappresentano inoltre un plus di servizio che abbatte i costi di alesatura (che sono i più alti fra tutte le lavorazioni meccaniche).

Oltre alla vastissima offerta Standard ALVAN®, esiste anche un efficiente service per quanto riguarda l'alesatore speciale. Che si tratti di un mandrino particolare, di un alesatore doppio diametro, di un'elica speciale, fino ai più performanti alesatori in PCD (diamante policristallino) e CBN (Nitrato Cubico di Boro), la SCAMI è in grado di soddisfare le più disparate esigenze.

### ALESATORI IN PCD

Per l'alesatura di alluminio ad alto contenuto di Silicio (maggiore del 6%) è necessario utilizzare un alesatore con i taglienti in diamante policristallino (PCD) per ottenere una resa ottimale in termini economici, e soprattutto rispettando le tolleranze dimensionali e qualitative richieste.



La SCAMI è in grado di produrre su richiesta testine, alesatori monoblocco e corone con riporto in PCD, utilizzando il diamante di miglior qualità di base per garantire un'ottima resa e in CBN (Nitrato Cubico di Boro). Il diamante assicura un'alesatura priva di incollamenti, tipici degli allumini, che provocherebbero altresì un decadimento rapido dei taglienti.

## SOLUZIONI SPECIALI | MANDRINI ATTACCHI E ALESATORI SPECIALI

### ALESATORI CON PATTINI DI GUIDA

Mandrino portatestina speciale con pattini di guida saldobrasati in metallo duro e adduzione del refrigerante sui pattini.



### MANDRINI SPECIALI

Per rispondere alle esigenze del pezzo, della macchina o della presa pezzo, SCAMI produce su disegno mandrini speciali di qualità eccelsa. Con o senza lubrorefrigerazione, sono disponibili mandrini speciali per quasi tutti i tipi di attacco richiesto.

### ALESATORI COMBINATI

Su richiesta, è possibile eseguire un sistema di alesatura integrato per eseguire un'alesatura su doppio diametro. Questo, normalmente per venire incontro ad esigenze di cambio utensile lento o tempi ciclo estremamente ottimizzati. Gli utensili a doppio diametro richiedono la massima precisione in fase costruttiva garantita da SCAMI, che studia il mandrino speciale e gli accoppiamenti modulari con tolleranze millesimali per ottenere la perfetta alesatura di entrambi i diametri. È possibile addirittura combinare diversi utensili sullo stesso mandrino, per esempio una testina e una corona, mantenendo la registrabilità dell'utensile combinato.



Alesatori e mandrini speciali  
a doppio diametro

Alesatori in PCD e CBN

Mandrini speciali SCAMI

