

Tête a tourbilloner
Fresa a turbofilettare
Ds \geq \varnothing 10 mm

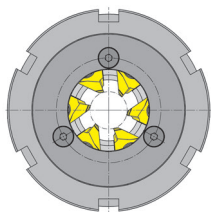

Page/Pag. L4

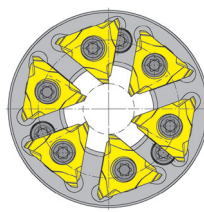

Page/Pag. L6

Ordre de directive
Guida all'ordnazione

Page/Pag. L7

Tête a tourbillonner M302

Fresa a turbofilettare M302



Système modulaire:

La solution pour le changement d'outil dans des conditions d'encombrements limitées. Le corps de l'outil reste sur la machine, le support de plaquettes est enlevé avec l'écrou de sécurité. Les plaquettes amovibles peuvent être facilement remplacées hors de la machine.

Sistema modulare:

Soluzione per il cambio inserti in spazio ridotto. Il corpo base rimane sulla macchina, mentre il corpo fresa invece si può rimuovere tramite lo smontaggio della ghiera di estrazione. In questo modo si possono cambiare agevolmente gli inserti fuori macchina.

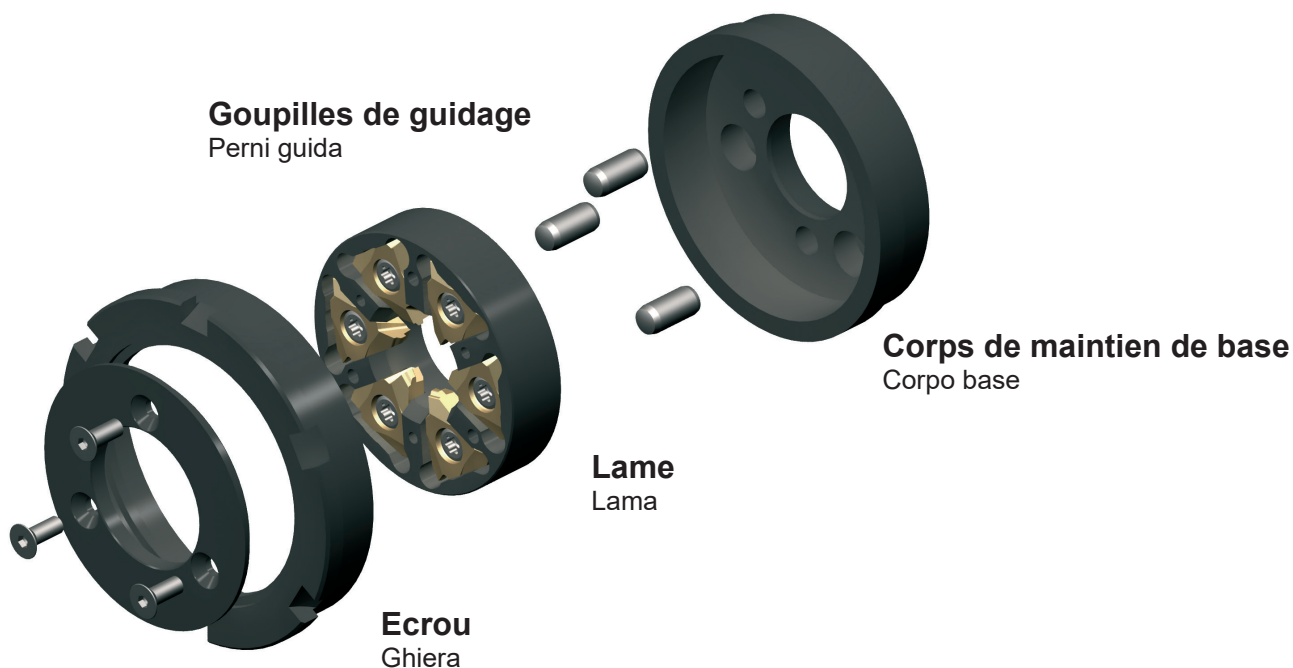

D'autres combinaisons sont disponibles sur demande. Les données suivantes seront exigées:

- diamètre de coupe de la tête de tourbillonnage
- diamètre extérieur maximum de la tête de tourbillonnage
- angle d'inclinaison maximum du système de tourbillonnage

Veuillez fournir également le numéro du types de votre système de tourbillonnage lors de votre commande d'achat.

Altre combinazioni disponibili a richiesta. Verranno richiesti i seguenti dati:

- diametro di taglio della fresa
- diametro esterno massimo della fresa
- angolo massimo di inclinazione della testa a turbofilettare

Indicate cortesemente la marca e il modello della testa a turbofilettare in sede d'ordine.



Tête a tourbillonner

Fresa a turbofilettare

M302 / 006

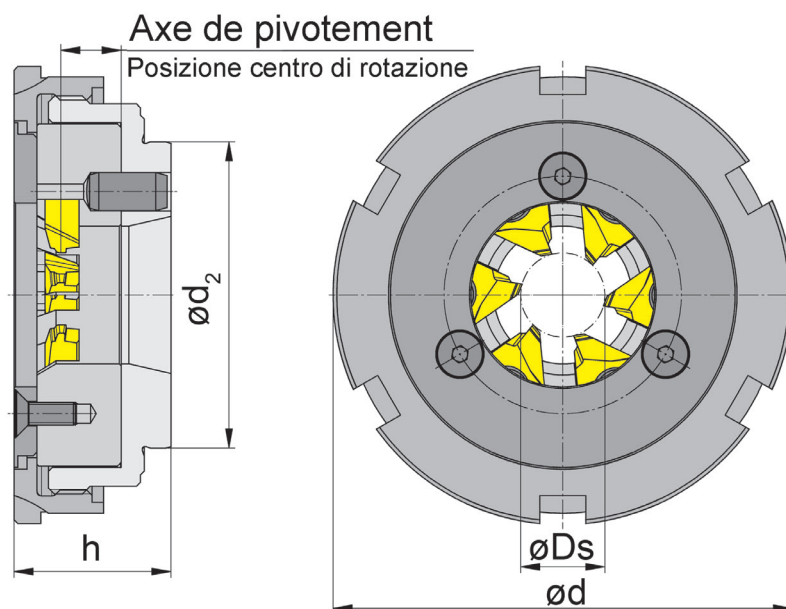

N° de commande Codice prodotto	*Axe de pivotement *Posizione centro di rotazione	Z	Ds	d	h	d ₂	Plaquelette Inserti	Type de machine Tipo di macchina
Outils standards (stock) Utensili standard (a stock)								
M302.AM12.40.06	11,9		12	47 (52)	20,7	40	S302	Star SV12/20ECAS20
M302.DM11.0.40.06	7,8	6	11	60	20,5	40	S302	Tornos Deco 2000/13a/20
M302.AM12.T.40.06	5,0		12	60	17,0	40	S302	Star SR20III
Outils spéciaux (délai 6 semaines) Utensili Speciali (consegna 6 settimane)								
006.0050.1348	15,0	6	14	67	18,0	50	S302	Traub TNL 26

* L'axe de pivotement dépend du profil des plaquettes.

* Il profilo dell'inserto è vincolato al centro di rotazione.

Dimensions en mm

Dimensioni in mm

Veillez fournir également le numéro et marque de votre types de système de tête à tourbillonner en l'indiquant sur votre ordre d'achat.

Per cortesia fornire anche la marca e il modello della testa a turbo filettare

Tête a tourbillonner M302

Fresa a turbofilettare M302



Systeme Monobloc:

Précision et stabilité maximale

Sistema Monoblocco:

Il massimo per precisione e stabilità

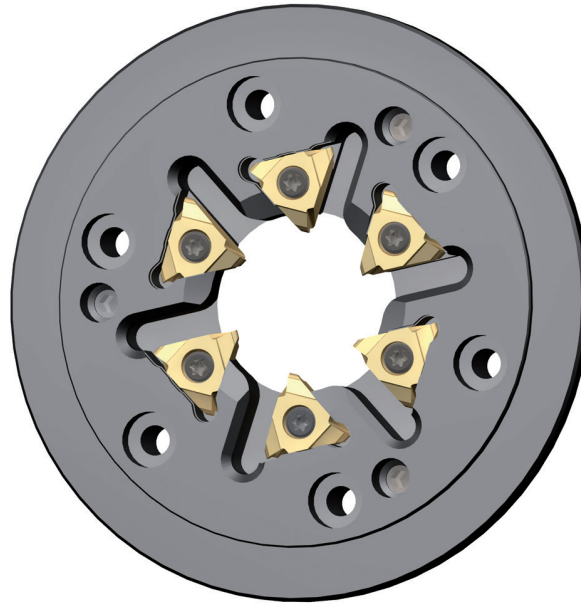

D'autres combinaisons sont disponibles sur demande. Les données suivantes seront exigées:

- diamètre de coupe de la tête de tourbillonnage
- diamètre extérieur maximum de la tête de tourbillonnage
- angle d'inclinaison maximum du système de tourbillonnage

Veillez fournir également le numéro du types de votre système de tourbillonnage lors de votre commande d'achat.

Altre combinazioni disponibili a richiesta. Verrano richiesti i seguenti dati:

- diametro di taglio della fresa
- diametro esterno massimo della fresa
- angolo massimo di inclinazione della testa a turbofilettare

Indicate cortesemente la marca e il modello della testa a turbofilettare in sede d'ordine.

Tête a tourbillonner

Fresa a turbofilettare

L389 / M302

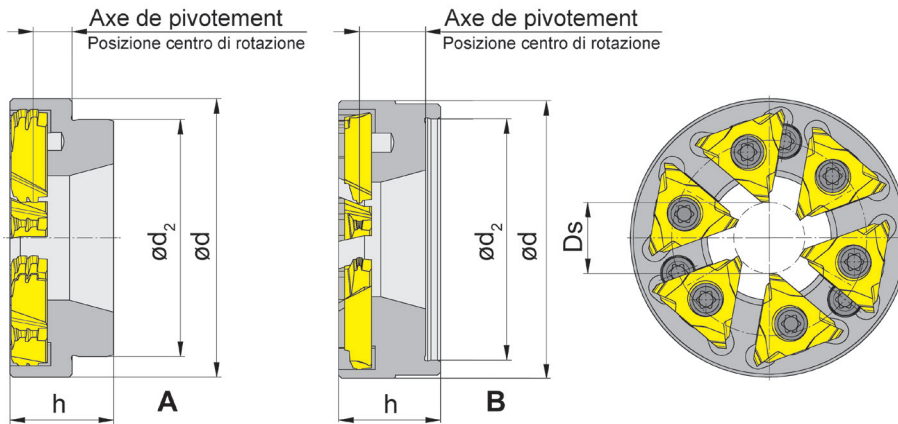

N° de commande Codice prodotto	*Axe de pivotement *Posizione centro di rotazione	Z	Ds	d	h	d ₂	Plaquelette Inserti	Type de machine / Unité Tipo di macchina / Unità	Type Tipo
Outils standards (stock)									
L389.D014.40.06	12,750	6	14,0	57,2	21,0	40,000	314	Tornos DECO 2000/20a	A
M302.T025.54.06	11,000	6	25,0	106,0	24,1	53,975	S302	Traub TNL 26 / Front unit	A
M302.T010.37.06	6,700	6	10,0	73,55	16,5	36,990	S302	Traub TNL 12 / Front unit	A
M302.C012.33.06	8,000	6	12,0	46,9	15,5	33,000	S302	Citizen L20/M20/M32 / Whirling unit BTW-1000	A
M302.C012.40.06	11,000	6	12,0	46,0	17,0	45,000	S302	Citizen Cincom M16 / Whirling unit PCM: MSW-101 Whirling unit PCM: LSW-215-1000 Nextum SA20 / SA32 / Whirling unit PCM: NESA-32-SWG15	B
M302.A012.40.06	6,575	6	12,0	47,0	17,5	40,000	S302	Star SV/SR20/ECAS20 / Whirling unit 42173	A
M302.W012.32.06	8,500	6	12,0	43,8	21,5	32,000	S302	Device WTO TN762004 / Whirling unit WTO TN762004	A
M302.C112.40.06	10,000	6	12,0	46,0	15,5	40,000	S302	Citizen - Jarvis / LTR-0128/-0132/-0139/-0168/-0183	B
Outils spéciaux (délai 6 semaines)									
Utensili Speciali (consegna 6 settimane)									
M302.0013.0124	-	6	13,5	62,0	18,0	62,000	S302	Gildemeister Speed 2018	A

* L'axe de pivotement dépend du profil des plaquettes.

* Il profilo dell'inserto è vincolato al centro di rotazione.

Dimensions en mm

Dimensioni in mm

Veuillez fournir également le numéro et marque de votre types de système de tête à tourbillonner en l'indiquant sur votre ordre d'achat.

Per cortesia fornire anche la marca e il modello della testa a turbo filettare

Position de coupe
Posizione di taglio

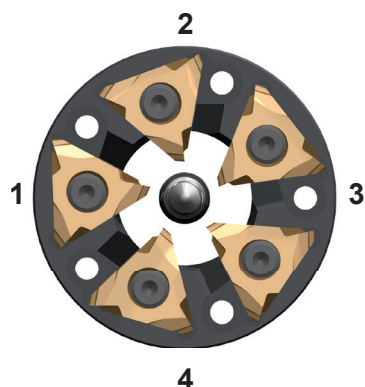

Direction de rotation de l'unité de tourbillonnage
Direzione di tornitura dell'unità a turbo filettare

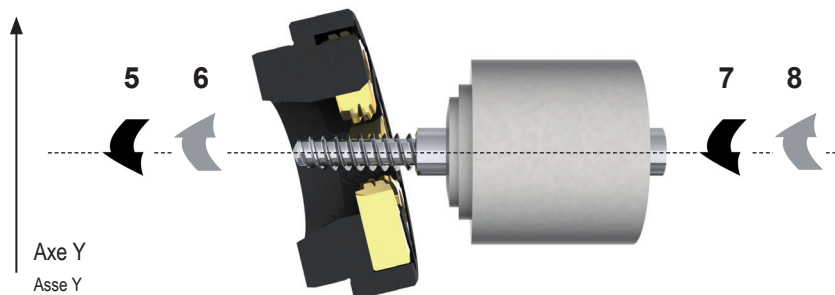

Sens de travail de la barre
Direzione di tornitura della barra

Caractéristiques machine Specifiche Macchina	
Fabricant Produttore	
Type de machine Tipo di macchina	
Fabricant outils piloté Produttore motorizzato	
Type outils piloté Tipo motorizzato	
Axe Y Asse Y	<input type="checkbox"/> oui / si <input type="checkbox"/> non / no
Arrosage haute pression Refrigerante ad alta pressione	<input type="checkbox"/> oui / si <input type="checkbox"/> non / no
Direction de rotation de l'unité de tourbillonnage Direzione di tornitura dell'unità a turbo filettare	<input type="checkbox"/> 5 <input type="checkbox"/> 6
Sens de travail de la barre Direzione di tornitura della barra	<input type="checkbox"/> 7 <input type="checkbox"/> 8
Position de coupe Posizione di taglio	<input type="checkbox"/> 1 <input type="checkbox"/> 2 <input type="checkbox"/> 3 <input type="checkbox"/> 4

Matière à usiner Materiale da lavorare	
Désignation (DIN) Specifiche (DIN)	
Diamètre de barre Diametro della barra	Ø

Filetage Filettatura	
Dessin de profil Disegno profilo	
Un filet Profilo a un principio	
Double filet Profilo a due principi	

